



**ЛИПЕЦКИЙ ГОРОДСКОЙ СОВЕТ ДЕПУТАТОВ
ПЯТЫЙ СОЗЫВ
12 СЕССИЯ**

РЕШЕНИЕ

02.08.2016

г.Липецк

№ 202

**О ведении Реестра муниципального имущества
города Липецка за 2015 год**

Рассмотрев информацию о ведении Реестра муниципального имущества города Липецка за 2015 год, представленную Главой города Липецка, руководствуясь статьями 36, 59 Устава города Липецка, учитывая решение постоянной комиссии Липецкого городского Совета депутатов по бюджету и муниципальной собственности, Липецкий городской Совет депутатов

РЕШИЛ:

1. Принять к сведению информацию о ведении Реестра муниципального имущества города Липецка за 2015 год (прилагается).
2. Настоящее решение вступает в силу со дня его принятия.

Председатель
Липецкого городского
Совета депутатов

И.В.Тиньков

Секретарь сессии

А.В.Бугаков

Информация о ведении Реестра муниципального имущества за 2015 год

Принята решением сессии Липецкого городского
Совета депутатов от 02.08.2016 № 202

Под Реестром муниципального имущества понимается унифицированная система записей, содержащая структурированный перечень муниципального имущества и сведения об этом имуществе.

Ведение сводного реестра муниципального имущества осуществляется департаментом экономического развития администрации города Липецка в соответствии с Федеральным законом от 06.10.2003 № 131 «Об общих принципах организации местного самоуправления в Российской Федерации», приказом Минэкономразвития РФ от 30.08.2011 № 424 «Об утверждении порядка ведения органами местного самоуправления реестров муниципального имущества», «Порядком взаимодействия между структурными подразделениями администрации города Липецка, муниципальными унитарными предприятиями, муниципальными учреждениями, иными лицами по ведению реестра муниципального имущества», утвержденным распоряжением администрации города Липецка от 29.04.2014 № 327-р.

На сегодняшний день учет муниципального имущества ведется в программном обеспечении «Реестр муниципального имущества» (РМИ).

Данный программно-технологический комплекс регулярно проходит процедуру модернизации в целях приведения в соответствие с действующим законодательством, повышения оперативности принятия решений в сфере управления городской собственностью.

Так, в отчетном периоде совместно с управлением информационных технологий администрации города Липецка в автоматизированную систему РМИ внесены следующие изменения:

- в разделе реестра «Расчеты по капитальному ремонту» сформирована база данных по нежилым помещениям муниципальной казны, расположенным в многоквартирных домах;

- в разделе реестра «Нежилые помещения» реализован просмотр и вывод на печать отсканированных свидетельств о регистрации права собственности на земельные участки, расположенные под отдельно стоящими объектами муниципальной казны;

- реализована возможность формирования дополнительной отчетности об осуществлении и узаконении незаконной реконструкции (перепланировки) объектов недвижимого имущества на конкретную дату и за выбранный период.

Вместе с тем начата работа по автоматизации в РМИ наиболее объемного раздела реестра - «Движимое имущество». Соответствующее техническое задание передано в управление информационных технологий администрации города Липецка.

Несмотря на сложную ситуацию в финансово-экономической сфере, балансовая стоимость муниципального имущества возросла по сравнению с прошлым отчетным периодом и составила 20,1 млрд руб. (диаграмма № 1).

Диаграмма № 1



Данное увеличение обусловлено введением в эксплуатацию новых и реконструкцией имеющихся объектов муниципального имущества в сфере образования, жилищно-коммунального хозяйства, благоустройства территорий. Так, в отчетном периоде реестр муниципального имущества пополнился следующими объектами: здание детского сада № 126 по пр. 60 лет СССР, 14; автодороги - «Улица Меркулова в границах 26 м-на»; «Ул. Белана и ул. А.Г.Стаханова»; сети наружного освещения – «ул. 50 лет НЛМК к жилому дому 17 а»; «Ул. Астраханская к жилому дому № 15»; «Ул. Нижняя Логовая, 6»; «Грязинское шоссе (1 этап)»; Памятник Победы, и др.

Согласно действующему законодательству Реестр муниципального имущества ведётся по 3 разделам (диаграмма № 2):

I. Недвижимое имущество, включая подразделы:

1.1. Нежилые помещения, включая имущество Казны.

1.2. Жилые помещения.

1.3. Инженерная инфраструктура.

1.4. Земельные участки.

1.5. Незавершенное строительство.

II. Движимое имущество, включая подразделы:

2.1. Акции, доли (вклады) в уставном (складочном) капитале хозяйственного общества или товарищества.

2.2. Транспортные средства, машины и оборудование.

2.3. Особо ценное движимое имущество, закрепленное за автономными и бюджетными муниципальными учреждениями.

III. Организации, включая подразделы:

3.1. Муниципальные унитарные предприятия, муниципальные учреждения.

3.2. Хозяйственные общества и товарищества, акции, доли (вклады) в капитале которых принадлежат муниципальному образованию город Липецк.

Диаграмма № 2

Состав объектов муниципального имущества по состоянию на 01.01.2016 (млрд. руб.)

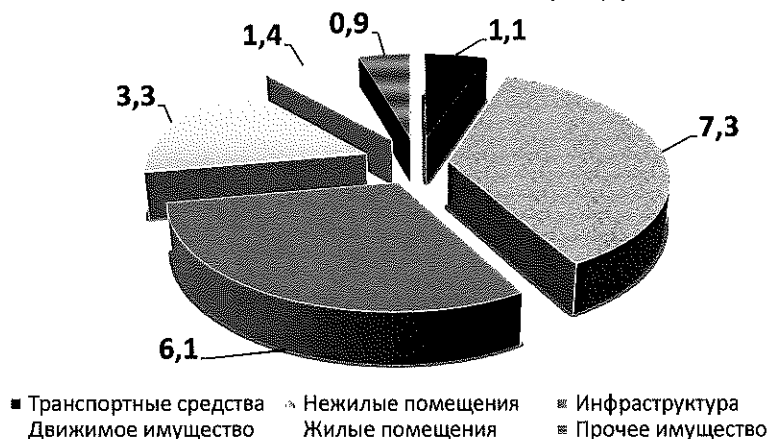

I. Недвижимое имущество.

1.1. Нежилые помещения.

По состоянию на 01.01.2016 в данном разделе числится 3213 объектов недвижимости общей балансовой стоимостью 8,1 млрд руб., в том числе 1424 сооружения балансовой стоимостью 1,2 млрд руб. (диаграмма № 3).

Площадь нежилых помещений составляет 1,1 млн кв.м., из них передано:

- в хозяйственное ведение - 162,4 тыс.кв.м.;
- в оперативное управление - 846,5 тыс.кв.м.;
- в состав муниципальной казны 83,9 тыс.кв.м. (диаграмма № 4).

Диаграмма № 3

Объекты недвижимого имущества за период 2011-2015



Диаграмма № 4

**Сведения о закреплении нежилых помещений
по состоянию на 01.01.2016 (1,1 млн. кв.м.)**

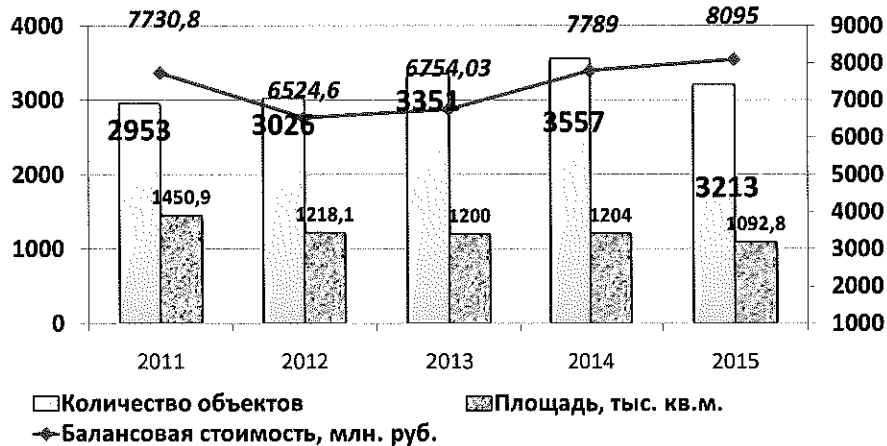
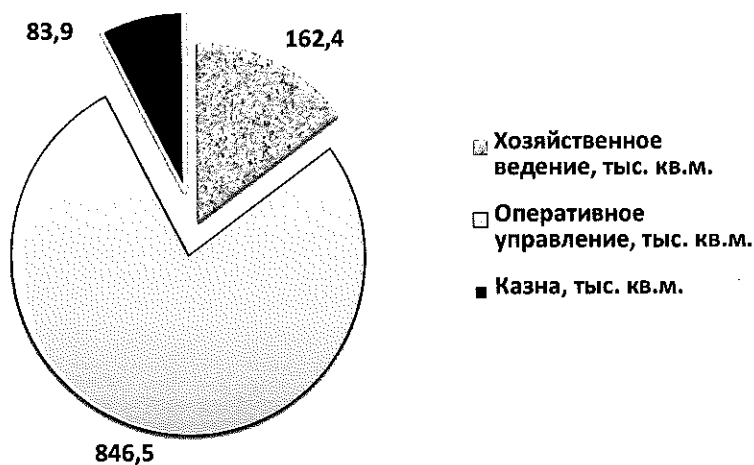

Одним из действенных и эффективных способов управления и распоряжения муниципальным имуществом, а также источником поступления денежных средств в бюджет города является передача нежилых помещений в аренду.

В 2015 году по договорам аренды было передано 126,6 тыс. кв.м. недвижимого имущества, в том числе:

- имущество муниципальных предприятий - 42,4 тыс. кв.м.;
- имущество муниципальных учреждений - 34,6 тыс. кв.м., в том числе почасовая аренда - 23,4 тыс.кв.м.;
- казённого имущества - 49,6 тыс. кв.м. (диаграмма № 5).

В безвозмездное пользование передано:

- 5,0 тыс. кв.м. казённого имущества;
- 97,5 тыс. кв.м. недвижимого имущества муниципальных учреждений, в том числе спортивных сооружений.

Диаграмма № 5

**Передача нежилых помещений в аренду,
всего 126,6 тыс. кв.м.**

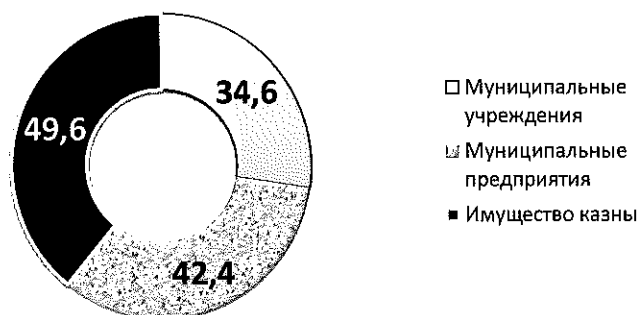

Доходы от аренды за отчетный период составили:

- по имуществу муниципальной казны – 89,3 млн руб.;
- по имуществу муниципальных предприятий и учреждений 201,8 млн руб., в том числе по предприятиям жилищно-коммунального хозяйства - 176,3 млн руб.

В целях повышения доходной части бюджета, выявления незадействованного в хозяйственной деятельности имущества и принятия соответствующих решений по его дальнейшему использованию в соответствии с Планом мероприятий по росту доходов, оптимизации расходов и совершенствованию долговой политики города Липецка, утвержденным распоряжением администрации города Липецка от 20.01.2014 № 20-р, распоряжением департамента экономического развития администрации города Липецка от 13.02.2015 № 11-р «Об утверждении Плана-графика проведения инвентаризации на 2015 год» в отчетном периоде осуществлена проверка использования 1425 объектов нежилого имущества, находящегося на балансе следующих муниципальных предприятий и учреждений:

- МУП «Родничок» (52 объекта);
- МКУ «Управление строительства города Липецка» (8 объектов);
- МУ «Управление главного смотрителя г.Липецка» (60 объектов);
- МУ «Управление капитального ремонта» г.Липецка (433 объекта, в том числе сооружений – 431);
- МУ СП «Автомобильного транспорта по уборке города» (91 объект);
- МУП «Зеленхоз» (39 объектов);
- МУ «АТИ г.Липецка» (5 объектов);
- МУП «Липецкая станция аэрации» (58 объектов);
- МУП «Горэлектросеть» г.Липецка (176 объектов);
- МУП «Липецктеплосеть» (187 объектов);
- МУП «Липецкводоканал» (125 объектов);
- МКП «Липецкгорсвет» (30 объектов);
- МК РСДП (30 объектов);
- МУП «Второе городское жилищное управление» г.Липецка (2 объекта);
- МУП «ЛГТК» (4 объекта);
- МУП «Липецкий пассажирский транспорт» (125 объектов).

Общая площадь проверенных объектов составляет 237,1 тыс. кв.м., из них используется в хозяйственной деятельности - 203,1 тыс. кв.м., сдается в аренду - 27,3 тыс. кв.м., свободно - 6,7 тыс. кв.м. (диаграмма № 6).

Использование объектов недвижимого имущества, находящегося на балансе муниципальных предприятий и учреждений (всего 237,1 тыс. кв.м.)

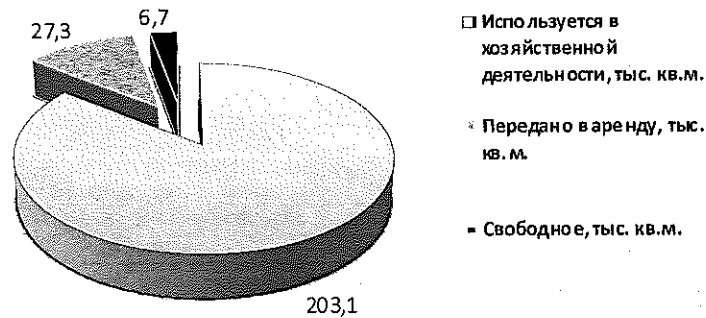

По результатам инвентаризации, в соответствии с постановлением администрации города Липецка от 02.12.2015 № 2202 «О внесении изменений в постановление Главы администрации г. Липецка от 23.05.2005 № 355», в состав муниципальной казны включено 110 объектов, находящихся на балансе и не используемых в хозяйственной деятельности предприятий, в том числе: МУП «Второе городское жилищное управление» - 106 объектов площадью 20,0 тыс. кв.м., МУП «Банно-прачечное хозяйство г. Липецка» - 4 объекта площадью 2,8 тыс. кв.м.

В 2016 году продолжается работа по инвентаризации нежилого имущества муниципальных учреждений образования, культуры, физической культуры и спорта.

В отчетном периоде осуществлялись мероприятия по государственной регистрации права и внесению изменений в Единый государственный реестр прав на недвижимое имущество и сделок с ним в управлении Федеральной службы государственной регистрации, кадастра и картографии по Липецкой области (диаграмма № 7), в том числе:

- проведение инвентаризации с изготовлением технической документации;
- установление и закрепление границ земельных участков с подготовкой межевых дел;
- постановка на государственный кадастровый учет с получением кадастровых паспортов на земельные участки;
- получение свидетельств о государственной регистрации права.

Диаграмма № 7

Сведения о государственной регистрации права муниципальной собственности на объекты казённого имущества по состоянию на 01.01.2016

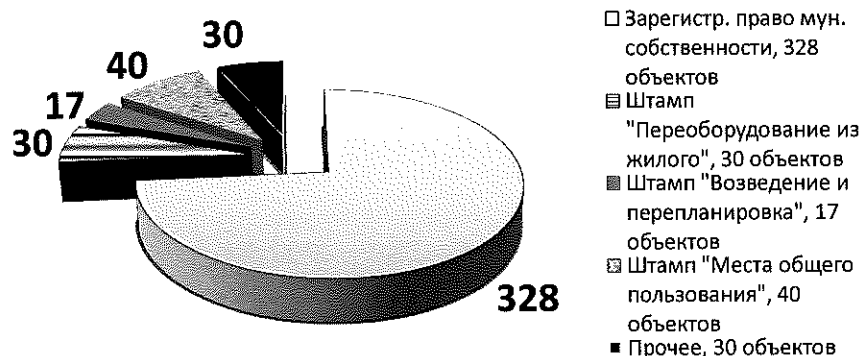

С целью регистрации права муниципальной собственности, оформления земельных участков, заключения договоров на приватизацию жилых помещений всего в 2015 году подготовлено 1389 выписок из реестра муниципального имущества.

Проведена государственная регистрация права муниципальной собственности на 660 объектов (диаграмма № 8).

Диаграмма № 8

Государственная регистрация права муниципальной собственности за период 2013-2015 годов, количество объектов

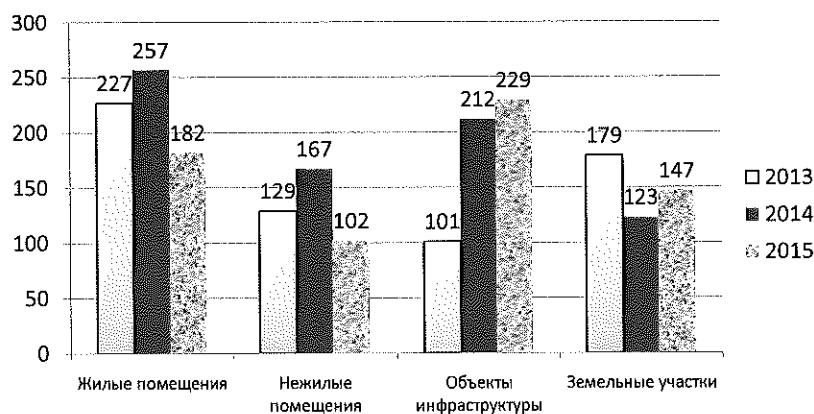

Общая сумма расходов на подготовку технической и землеустроительной документации для осуществления государственной регистрации права муниципальной собственности составила 8,8 млн. руб., из них 4,9 млн руб. - собственные средства предприятий и учреждений, 3,9 млн руб. - бюджетные средства (диаграмма № 9).

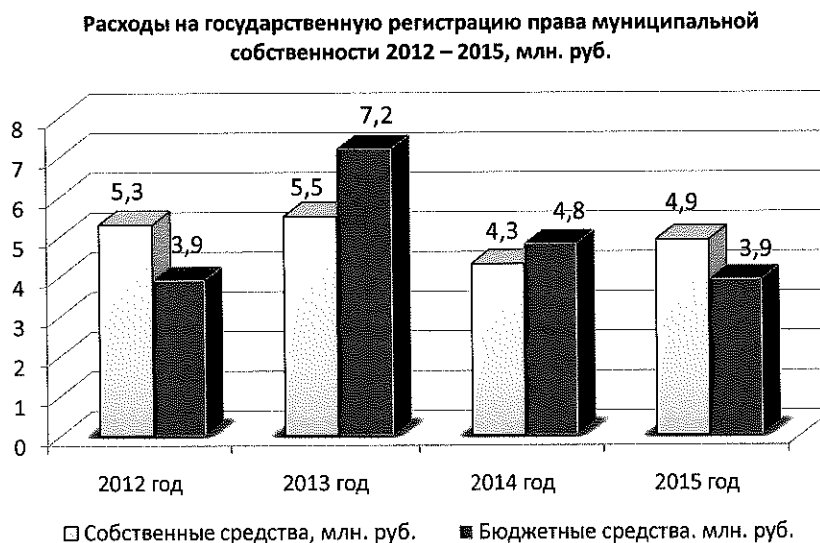

За отчетный период подготовлено 223 технических паспорта. Оформлено 21 землеустроительное дело.

Согласно Положению «О муниципальной казне города Липецка», принятому решением Липецкого городского Совета депутатов от 27.01.2005 № 10, ведется подраздел реестра «Казна».

Мероприятия по формированию и учету имущества муниципальной казны осуществлялись в соответствии с постановлением Главы администрации города Липецка от 23.05.2005 № 355 «О формировании муниципальной казны города Липецка» и изменениями к нему.

По состоянию на 01.01.2016 в состав муниципальной казны города Липецка передан 451 объект недвижимого имущества общей площадью 83,9 тыс.кв.м., в том числе 6 объектов инженерной инфраструктуры.

В настоящее время осуществляются мероприятия по передаче объектов, включенных в состав муниципальной казны города Липецка по результатам инвентаризации нежилого имущества, находящегося на балансе МУП «Второе городское жилищное управление», МУП «Банно-прачечное хозяйство» г. Липецка, МУП «Регистрационно-вычислительный центр г. Липецка».

Фактически за 2015 год в муниципальную казну по актам приёма-передачи принято и включено 28 объектов казенного имущества общей площадью 11,4 тыс.кв.м., в том числе 2 объекта инженерной инфраструктуры. Из казны по актам приема-передачи передано и исключено 70 объектов казенного имущества общей площадью 13,5 тыс.кв.м., в том числе 54 объекта недвижимого имущества общей площадью 9,3 тыс.кв.м. в связи с приватизацией и преимущественным правом выкупа по Федеральному закону от 22.07.2008 № 159-ФЗ «Об особенностях отчуждения недвижимого имущества, находящегося в государственной собственности субъектов Российской Федерации или в муниципальной собственности и арендуемого субъектами малого и

среднего предпринимательства, и о внесении изменений в отдельные законодательные акты Российской Федерации».

Количество включенных/переданных в состав муниципальной казны объектов недвижимого имущества

	2010	2011	2012	2013	2014	2015
Включено в состав муниципальной казны	738	646	644	592	488	561
Передано в состав муниципальной казны	711	643	642	591	481	451

Диаграмма № 10



Приватизация муниципального имущества по-прежнему остается одним из источников формирования доходов городского бюджета.

В 2015 году приватизация муниципального имущества осуществлялась в соответствии с Федеральным законом от 21.12.2001 № 178-ФЗ «О приватизации государственного и муниципального имущества», Федеральным законом от 22.07.2008 № 159-ФЗ «Об особенностях отчуждения недвижимого имущества, находящегося в государственной собственности субъектов Российской Федерации или в муниципальной собственности и арендуемого субъектами малого и среднего предпринимательства, и о внесении изменений в отдельные законодательные акты Российской Федерации», Программой) приватизации муниципального имущества города Липецка на 2015 год и на плановый период 2016 и 2017 годов.

Главными целями приватизации являлись:

- продажа неликвидных объектов, длительное время не обремененных договорами аренды, и сокращение затрат, связанных с их содержанием;

- пополнение доходной части бюджета города.

В соответствии с прогнозным планом приватизации на 2015 год и в результате завершения процедуры продаж имущества в соответствии с Прогнозным планом (Программой) приватизации муниципального имущества города Липецка на 2014 год и на плановый период 2015 и 2016 годов продано 28 объектов недвижимости и 3 пакета акций акционерных обществ на общую сумму 173,4 млн руб. (диаграмма № 11).

В рамках реализации Федерального закона от 22.07.2008 № 159-ФЗ заключено 24 договора купли-продажи с оплатой выкупаемого имущества в рассрочку.

Общая площадь приватизированного муниципального имущества на аукционах, торгах и по реализации Федерального закона от 22.07.2008 № 159-ФЗ составила 9,1 тыс. кв.м., площадь земельных участков - 10,6 тыс. кв.м.

С учётом доходов от преимущественного права выкупа нежилых помещений в соответствии с Федеральным законом от 22.07.2008 № 159-ФЗ фактически поступило в бюджет города 3016 млн руб.

Диаграмма № 11

**Реализация муниципального имущества в рамках действия
Федерального закона № 178-ФЗ**

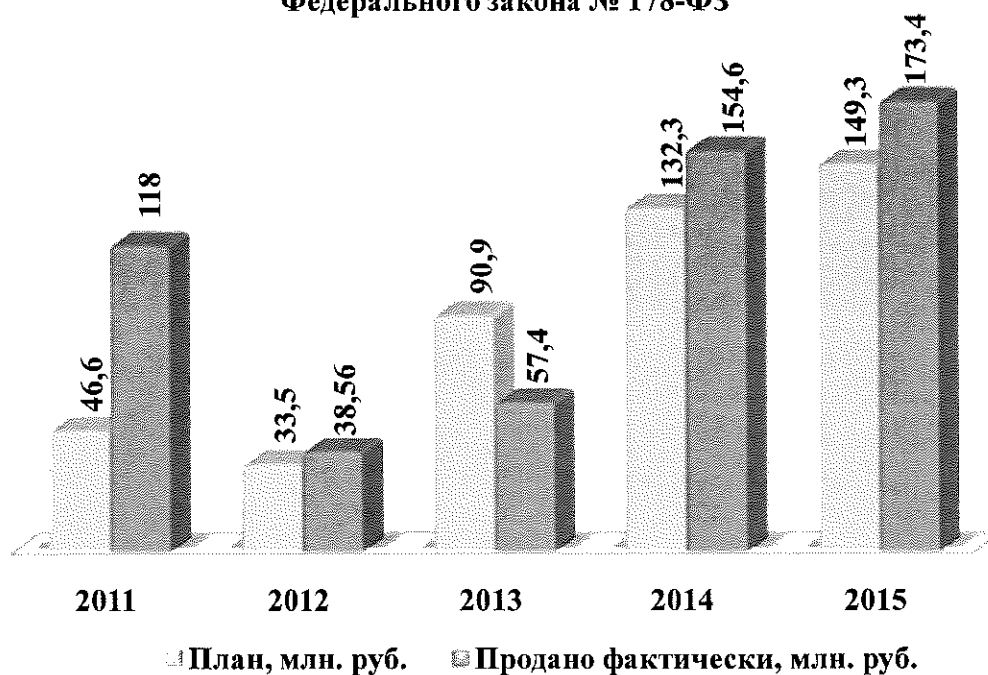

В соответствии с Федеральным законом от 21.07.2005 № 115-ФЗ «О концессионных соглашениях» для привлечения частных инвестиций в

создание и реконструкцию объектов, находящихся в муниципальной собственности, обеспечения эффективного использования имущества осуществлялся контроль за соблюдением условий соглашений со следующими концессионерами:

1. ИП Настич Т.А. - о передаче нежилого помещения, расположенного по адресу: г.Липецк, ул.Космонавтов, д. 20/3, площадью 397,2 кв.м. для создания и организации танцевальной студии. Объект введен в эксплуатацию 02.02.2012.

2. ЗАО «ЭкоПром-Липецк» - о передаче полигона захоронения ТБО (площадь застройки 76920 кв.м.) под организацию сбора, вывоза, утилизации (захоронения) и переработки твердых бытовых и промышленных отходов с передачей для осуществления деятельности полигонов захоронения I-IV очереди, расположенных по адресам: ул.Юношеская и ул.Юношеская, сооружение 90.

В целях контроля за сохранностью и техническим состоянием объектов казенного имущества обследовано 221 нежилое помещение с составлением соответствующих актов. Выявлено проведение незаконной реконструкции в малых объемах в одном помещении. По 15 объектам подготовлена новая техническая документация, по 8 объектам техническая документация находится в работе.

Для осуществления мероприятий по охране объектов казенного имущества заключено 6 муниципальных контрактов на сумму 1736,2 тыс. руб.

1.2. Жилые помещения

Согласно Положению «О муниципальной казне города Липецка», принятому решением Липецкого городского Совета депутатов от 27.01.2005 № 10, управляющим имуществом казны в части жилых зданий и сооружений жилых помещений и их частей является департамент жилищно-коммунального хозяйства администрации города Липецка.

По состоянию на 01.01.2016 в составе муниципальной казны значится 10 706 жилых помещений, общей площадью 387,5 тыс.кв.м. балансовой стоимостью 1362 млн руб.

В 2015 году в муниципальную собственность приняты 182 жилые квартиры общей площадью 9,2 тыс. кв.м.

В связи с продолжающейся приватизацией жилых помещений количество и площадь жилых помещений, числящихся в реестре муниципального имущества, ежегодно уменьшается. Всего с 1992 года приватизировано 6938,1 тыс.кв.м. жилых помещений, в том числе за 2015 год - 51,0 тыс.кв.м. (диаграмма № 12).



1.3. Инженерная инфраструктура

В подразделе реестра муниципального имущества «Объекты инженерной инфраструктуры» по состоянию на 01.01.2016 числится 5 476 объектов инженерной инфраструктуры (диаграмма № 13) балансовой стоимостью 6113 млн руб. (диаграмма № 14), в том числе:

- автодороги стоимостью 2783 млн руб.;
- сети теплоснабжения стоимостью 678,4 млн руб.;
- водопроводно-канализационные сети стоимостью 700,0 млн руб.;
- сети электроснабжения стоимостью 529,9 млн руб.;
- сети ливневой канализации стоимостью 297,7 млн руб.;
- прочие объекты стоимостью 1124 млн руб.

Диаграмма № 13



Балансовая стоимость объектов инженерной инфраструктуры по состоянию на 01.01.2016 (млн. руб.)

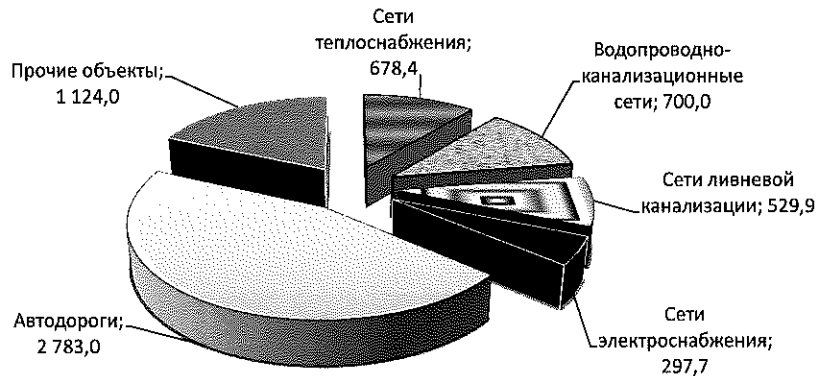

1.4. Земельные участки

В 2015 году осуществлялись мероприятия по разграничению земельных участков в муниципальную собственность и внесению данных в подраздел «Земельные участки» автоматизированной системы РМИ.

По состоянию на 01.01.2016 в указанном подразделе реестра числится 1 519 объектов общей площадью 16,4 млн кв.м. (диаграмма № 15).

Диаграмма № 15

Информация о земельных участках в РМИ за период 2011 – 2015

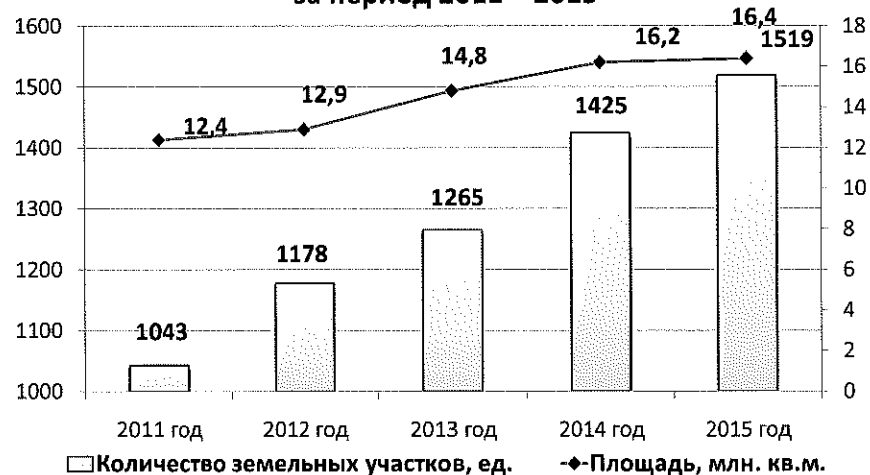

1.5. Незавершенное строительство

В подразделе реестра «Объекты незавершенного строительства» по состоянию на 01.01.2016 числится 124 объекта (диаграммы №№ 16, 17).

Общая сумма освоенных денежных средств на указанные объекты за отчетный период составила 1996 млн руб.

В 2015 году закончено строительство и сдано в эксплуатацию 40 объектов, в том числе:

- жилые здания в 32 и 33 микрорайонах;
- детский сад в микрорайоне «Елецкий»;
- пешеходный фонтан в «Парке Победы»;
- «памятник Победы» на площади Победы;
- улица Кривенкова в границах 32-33 микрорайонов.

Проведены реконструкция и капитальный ремонт 4 объектов, в том числе:

- усиление основания фундамента детского сада № 17 по ул.Теперика;
- капитальный ремонт МАУ СК «Звездный»;
- реконструкция здания ДЮСШ № 1 по ул.Циолковского, д. 31а.

Осуществляются мероприятия по строительству 48 объектов, в том числе:

- детского сада по ул.Теперика, д.8;
- жилого здания по ул.6-ой Гвардейской Дивизии;
- жилых домов в 26 и в 28 микрорайонах.

Осуществляются мероприятия по реконструкции и капитальному ремонту 31 объекта, в том числе:

- филиала МОУ СОШ № 62 под детский сад по адресу: ул.Ибаррури, д.6а;
- детского сада №119 по ул.Айвазовского, д.7;
- Петровского моста через реку Воронеж и подходов к нему;

Один объект - коллектор глубокого заложения находится на консервации.

Диаграмма № 16



Диаграмма № 17

**Объекты незавершенного строительства
по состоянию на 01.01.2016 (ед.)**

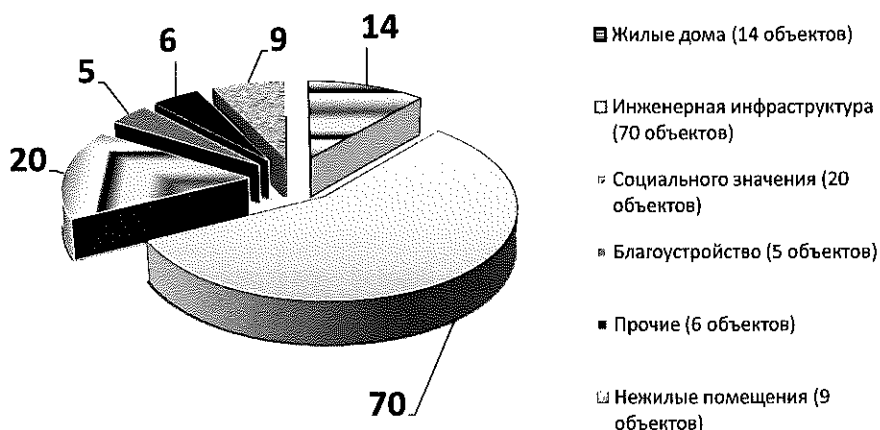

II. Движимое имущество.

2.1. **Акции, доли (вклады) в уставном (складочном) капитале хозяйственного общества или товарищества.**

По состоянию на 01.01.2016 муниципалитет участвует в уставном капитале 5 предприятий немуниципальной формы собственности (диаграмма № 18).

В 2015 году осуществлены мероприятия по продаже и исключению из Реестра муниципального имущества 2-х пакетов акций: ОАО «Газпром» и ОАО «Сбербанк России».

За отчетный период в бюджет города перечислено 371,7 тыс. руб. дивидендов.

Диаграмма № 18

**Доля муниципального образования в уставных капиталах
АО, %**

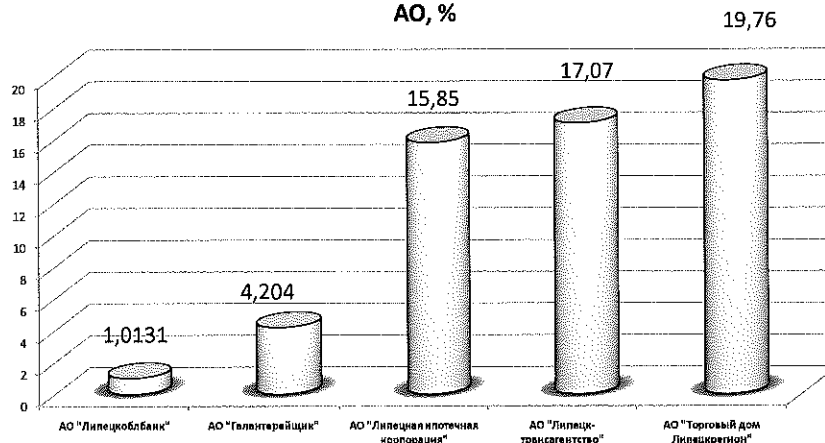

Одновременно, в данном подразделе реестра ведется учет сведений об участии муниципальных унитарных предприятий в уставных капиталах акционерных обществ и обществ с ограниченной ответственностью.

По состоянию на 01.01.2016 в подразделе реестра «Акции, доли в уставных капиталах хозяйствующих субъектов» числится 2 общества с ограниченной ответственностью: ООО «Светогор», ООО «КМС-свет» и 2 акционерных общества - АО «ЛГЭК» (диаграмма № 19) и ПАО Банк социального развития и строительства «Липецккомбанк», в уставных капиталах которых имеется доля муниципальной собственности в размере 161,9 млн руб.

Диаграмма № 19



2.2. Транспортные средства, машины и оборудование.

По состоянию на 01.01.2016 в подразделе реестра муниципального имущества «Транспортные средства» числится 1 365 единиц автотранспортной техники общей балансовой стоимостью 1 54,7 млн руб. (диаграммы №№ 20, 21).

За отчетный период в РМИ включены 33 единицы автотранспортных средств балансовой стоимостью 24,3 млн руб., в том числе по договорам купли-продажи поступила 31 единица автотранспортных средств балансовой стоимостью 23,3 млн руб.

Диаграмма № 20



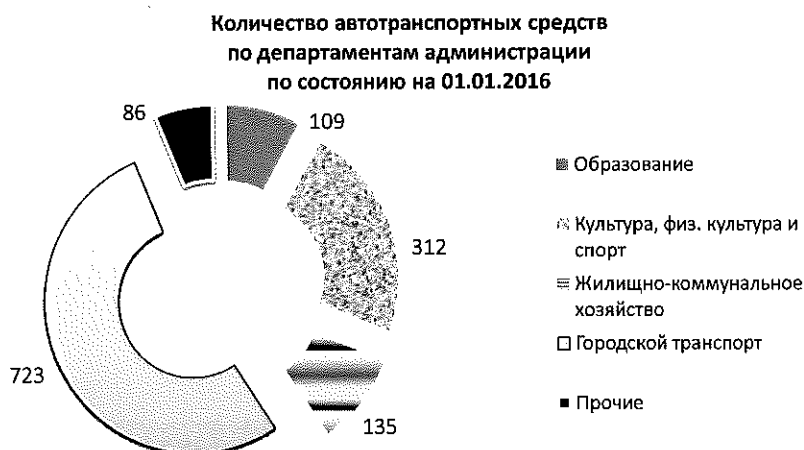

Одновременно выбыло 116 единиц автотранспортных средств балансовой стоимостью 47,6 млн руб., в том числе:

- списано по причине физического износа 77 единиц балансовой стоимостью 28,6 млн руб.;
- продана по договорам купли-продажи 21 единица балансовой стоимостью 12,1 млн руб.;
- переданы на другой уровень собственности 2 единицы балансовой стоимостью 0,4 млн руб.;
- исключено из раздела реестра 16 единиц балансовой стоимостью 6,5 млн руб. (принято решение об отдельном учете транспортных средств, находящихся на балансе акционерных обществ).

2.3. Особо ценное движимое имущество, закрепленное за автономными и бюджетными муниципальными учреждениями.

Согласно действующему законодательству осуществляется учет особо ценного движимого имущества бюджетных и автономных муниципальных учреждений.

В соответствии с Порядком определения видов и перечней особо ценного движимого имущества автономных или бюджетных учреждений, утвержденного постановлением администрации города Липецка от 18.11.2010 № 2544/1 к особо ценному движимому имуществу автономных и бюджетных учреждений относится:

- движимое имущество, балансовая стоимость которого превышает 50 тыс. руб.;
- иное движимое имущество, балансовая стоимость которого составляет менее 50 тыс. руб., без которого осуществление муниципальным автономным или бюджетным учреждениями своей основной деятельности будет существенно затруднено;

- имущество, отчуждение которого осуществляется в специальном порядке, установленном законами и иными нормативными правовыми актами Российской Федерации.

На отчетную дату общая балансовая стоимость движимого имущества муниципальных учреждений составляет 2901 млн руб., в том числе стоимость особо ценного движимого имущества составляет 1916 млн руб. (диаграммы №№ 22, 23).

Диаграмма № 22

Балансовая стоимость движимого имущества муниципальных учреждений за период 2012-2015, (млн. руб.)



Диаграмма № 23

Состав движимого имущества муниципальных учреждений по состоянию на 01.01.2016 (2 млрд. 901 млн. руб.)

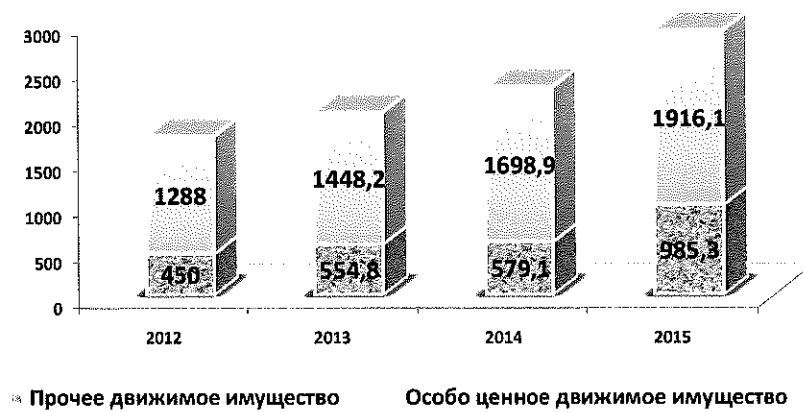
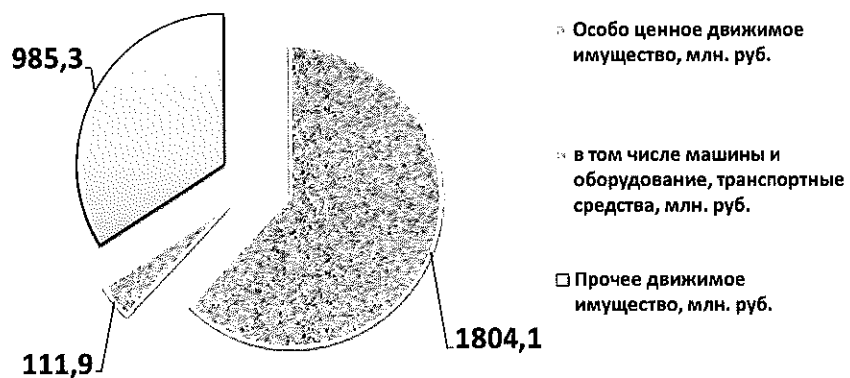

III. Организации.

3.1. Муниципальные унитарные предприятия, муниципальные учреждения.

Муниципальное хозяйство - это совокупность предприятий и учреждений, деятельность которых направлена на удовлетворение общественных интересов.

По состоянию на 01.01.2016 в Реестре муниципального имущества города Липецка значится 235 муниципальных унитарных предприятий и учреждений (диаграмма № 24), из них:

- 1) 15 муниципальных унитарных предприятий, в том числе 2 муниципальных казенных предприятия;
- 2) 220 муниципальных учреждений (диаграмма № 25), в том числе:
 - 34 муниципальных автономных учреждения;
 - 9 муниципальных казенных учреждений;
 - 176 муниципальных бюджетных учреждений;
 - 1 муниципальное учреждение.

Диаграмма № 24



За отчетный период в результате проведенных мероприятий по оптимизации городской образовательной сети, улучшению качества общего образования детей реорганизовано и выведено из Реестра муниципального имущества 3 муниципальных учреждения департамента образования администрации города Липецка:

- ДОУ № 26 (присоединение к ДОУ № 38);
- МБОУ СОШ № 30 (присоединение к МБУ СОШ № 49);
- ДОУ № 55 (присоединение к ДОУ № 14).

В собственность Липецкой области из муниципальной собственности передана МБОУ Кадетская школа № 43 им. майора милиции А.Коврижных.

В целях оптимизации системы дополнительного образования в сфере физической культуры и спорта, создания оптимальной инфраструктуры

образовательных организаций по месту жительства граждан в городе Липецке реорганизованы в форме слияния с созданием нового муниципального учреждения МОУДО «Городской детско-юношеский центр «Спортивный» следующие учреждения департамента по физической культуре и спорту администрации города Липецка:

- МБОУ ДОД Детско-юношеский центр «Радуга»;
- МБОУ ДОД Детско-юношеский центр «Факел»;
- МБОУ ДОД Детско-юношеский центр «Диалог»;
- МБОУ ДОД Детско-юношеский центр «Импульс»;
- МБОУ ДОД Детско-юношеский центр «Эстафета»;
- МБОУДОД Детско-юношеский центр «Матырский»;
- МБОУ ДОД «Липецкий городской Центр детского и юношеского туризма»;
- МБОУ ДОД Детско-юношеский центр «Ритм».

В целях эффективного использования бюджетных средств ликвидируются МУ «Административно-техническая инспекция г.Липецка» и МБУ «Земельные ресурсы города Липецка».

В 2015 году создано 6 муниципальных учреждений:

- МАДОУ детский сад № 126;
- МАДОУ детский сад № 32;
- МАДОУ детский сад № 50;
- МОУДО «Городской детско-юношеский центр «Спортивный»;
- МУ «Дом культуры «Студеновский».
- МКУ «Управление по делам гражданской обороны и чрезвычайным ситуациям г.Липецка».

Муниципальное унитарное специализированное предприятие по уборке г.Липецка реорганизовано в муниципальное бюджетное учреждение «Управление благоустройства г.Липецка».

Диаграмма № 25

Количество муниципальных предприятий,
учреждений в реестре муниципального имущества
по состоянию на 01.01.2016

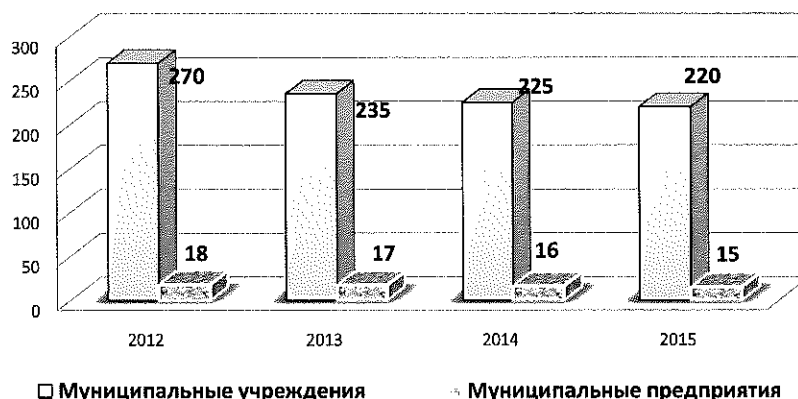

По состоянию на 01.01.2016 стоимость имущества, находящегося на балансе муниципальных предприятий и учреждений составляет 18381 млн руб.

3.2. Хозяйственные общества и товарищества, акции доли (вклады) в уставном капитале которых принадлежат городу Липецку.

По состоянию на 01.01.2016 в данном подразделе учитывалось имущество 2 акционерных обществ - АО «Бином-ТВ» и АО «РБТ», созданных путем приватизации муниципальных унитарных предприятий, 100% уставного капитала которых находится в собственности муниципального образования.

Доля муниципалитета в уставных капиталах данных акционерных обществ в стоимостном выражении составила 48,4 млн руб.

В соответствии с Планом (Программой) приватизации в 2015 году осуществлена сделка купли-продажи пакета акций АО «РБТ».

Мероприятия, направленные на увеличение эффективности использования муниципального имущества в 2016 году.

1. Проведение инвентаризации муниципального нежилого имущества, находящегося на балансе учреждений, в соответствии с Планом мероприятий по росту доходов, оптимизации расходов и совершенствованию долговой политики города Липецка, утвержденным распоряжением администрации города Липецка от 20.01.2014 № 20-р, распоряжением департамента экономического развития администрации города Липецка от 21.01.2016 № 4-р «Об утверждении Плана-графика проведения инвентаризации» на 2016 год.

2. По результатам инвентаризации осуществление мероприятий по передаче невостребованного в хозяйственной деятельности или используемого не по назначению имущества в состав муниципальной казны с последующим включением в план приватизации для отчуждения или для заключения договоров аренды имущества.

3. Включение в план приватизации неликвидных объектов муниципальной собственности, расположенных в отдаленных районах города, длительное время необремененных договорами аренды, с целью снижения затрат на их содержание, сохранность и во избежание окончательного разрушения.

4. Ежегодное приведение величины ставок арендной платы в соответствие с рыночной стоимостью муниципального имущества.

Глава города Липецка

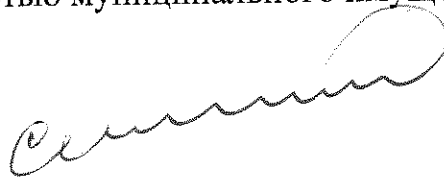

С.В.Иванов